

Baño Húmedo con Ducha

Especificaciones Técnicas

Biodigestor Autolimpiable

- Sistema patentado para el tratamiento primario de aguas negras y grises para su descarga a suelo (pozo de absorción o infiltración).
- Fabricado con HDPE 100% virgen de una sola pieza (polietileno de alta densidad).

Caseta

- Tratada para estar en la intemperie (recubrimiento galvanizado y pintura electrostática).
- Estructura metálica capaz de soportar 1 Ton en la parte superior y con alta resistencia a impactos, ensamblada con tornillería de acero inoxidable para evitar corrosión (prueba de cámara salina 100 hrs).
- Elaborada con paneles de polietileno de alta densidad (HDPE) de doble pared para aislamiento térmico. Cuentan con protección ultravioleta (UV) para soportar intemperie (resistentes a golpes, abolladuras, no se decoloran, ni se quiebran).

Tinaco

- Fabricado con PELBD (polietileno lineal de baja densidad) de grado alimenticio.
- Cuenta con capa interna antibacteriana. Permite ver la pureza del agua e inhibe el crecimiento y reproducción de bacterias.

Componentes

1. Tinaco de 450 L.
2. Caseta.
3. Regadera.
4. Lavabo.
5. WC.
6. Biodigestor Autolimpiable.
7. Registro de lodos.
8. Tubería Hidráulica.
9. Tubería Sanitaria.

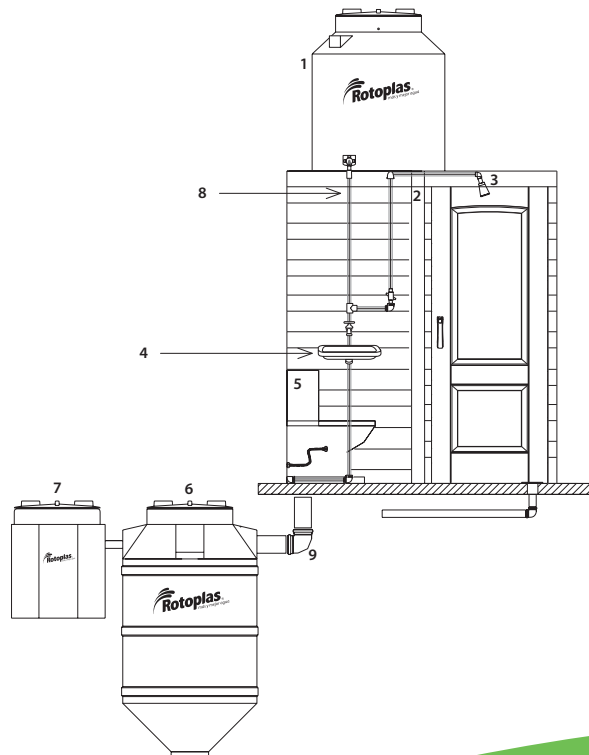

Beneficios

El Baño Húmedo con Ducha Rotoplas:

- Resuelve la necesidad de saneamiento a falta de drenaje y escusado en zonas con mayor marginación de nuestro país.
- Es un espacio higiénico y cómodo que eleva la calidad de vida de los beneficiarios al brindar salud, seguridad y cuidado al ambiente.
- Sustituye la utilización de letrinas y fosas sépticas, reduciendo focos de infección, eliminando olores y fauna nociva.
- Reduce el riesgo de contraer enfermedades gastrointestinales gracias al manejo adecuado de aguas residuales.
- Mejora el desarrollo de comunidades con rezago en saneamiento.
- El lavabo ayuda a incentivar el lavado de manos como medida de higiene.
- La Caseta es un diseño modular de fácil y rápido ensamble con perfiles de acero galvanizado con pintura horneada que ofrece una estructura robusta, duradera y estable. Los paneles de doble pared proporcionan un ambiente confortable debido a la circulación de aire al interior; cuenta con ventilación en todo el perímetro de la caseta que facilita la circulación de aire e iluminación natural.
- El Baño Húmedo cumple con la siguiente normatividad:
 - El **Biodigestor Autolimpiante** cumple con la NOM-006-CONAGUA-1997 "Fosas sépticas prefabricadas—especificaciones y métodos de prueba".
 - WC y Tanque** cumplen con la NOM-009-CONAGUA-2001, "Inodoros para uso sanitario—especificaciones y métodos de prueba".
 - Tinaco de 450 L** cumple con la NMX-C-374-ONNCCE-CNCP-2012 "Industria de la construcción – Tinacos y Cisternas prefabricadas – especificaciones y métodos de prueba".

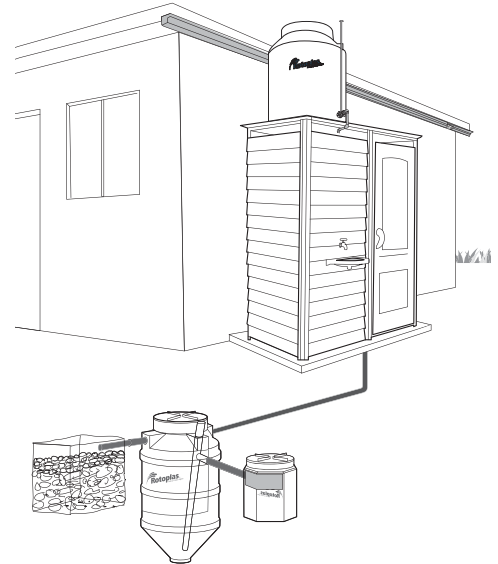

Sugerencia de mantenimiento

Mantenimiento anual. Purga de lodos.

1. Cada año abra la válvula de extracción para que el lodo fluya al Registro de Lodos.
2. Agregue cal a los lodos, tape y deje reposar por 2 meses dentro del mismo Registro de Lodos.
3. Disponga de los lodos, estos pueden ser enterrados dentro de un hoyo y cubiertos con tierra o enviados a relleno sanitario.

Vista superior

